



# techsystem

automatyka klimatyzacja wentylacja

▸ zapoznaj się z naszą ofertą

**VA-7010**  
**Electric Actuator**  
**ON/OFF Control**

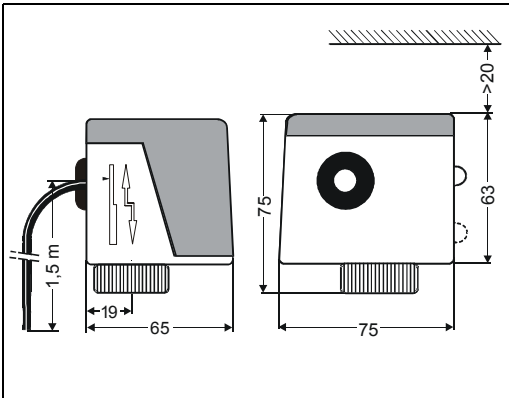
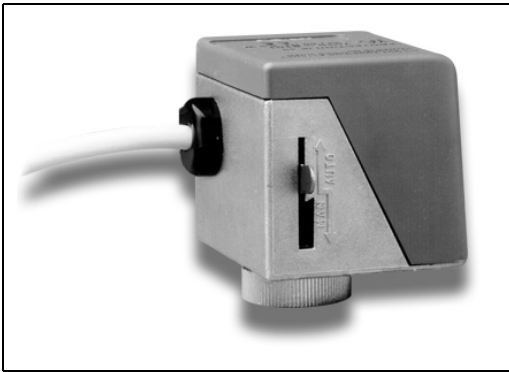

**Dimensions**

**IP40**

$T_{min/max} = +2 / +50^{\circ}C$

**RH% = 10%... 90%, non condensing**

**CE 89/336 EEC: EN 60335**

**73/23 EEC: EN 50081-1, EN 50082-1**

**max 0% 0...100%: ~ 10 sec**  
**5 mm 100...0%: ~ 5 sec**

|                     |       |                      |
|---------------------|-------|----------------------|
| <b>VA-7010-8101</b> | 24 V  | ±10%, 50/60 Hz, 7 VA |
| <b>VA-7010-8103</b> | 230 V |                      |
| <b>VA-7010-8105</b> | 100 V |                      |

**Specifications**

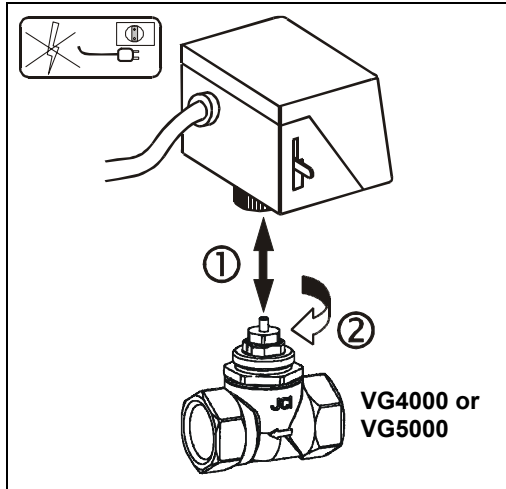

**Mounting the Actuator onto the Valve**

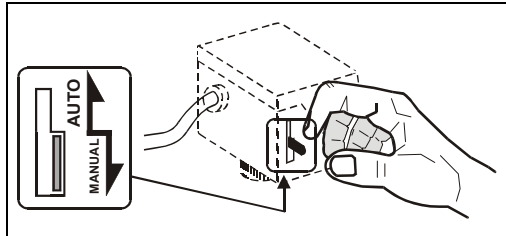

**Auto/Manual Selection**

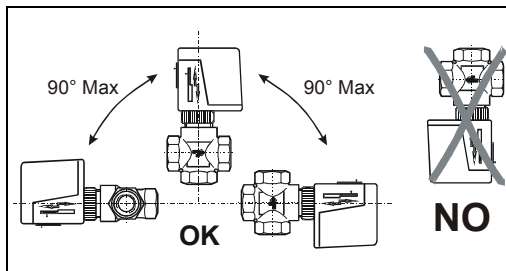

**Mounting Positions**

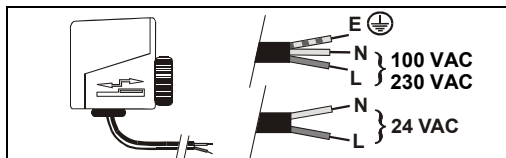

|          | English          | Français       | Deutsch       | Nederlands     | Svenska      | Italiano         |
|----------|------------------|----------------|---------------|----------------|--------------|------------------|
| <b>E</b> | Yellow/<br>green | Jaune/<br>vert | Gelb/<br>Grün | Geel/<br>groen | Grön/<br>gul | Giallo/<br>verde |
| <b>N</b> | Blue             | Blue           | Blau          | Blauw          | Blå          | Blu              |
| <b>L</b> | Brown            | Marron         | Braun         | Bruin          | Brun         | Marrone          |

**Electrical Connections**

**ENGLISH**

**READ THIS INSTRUCTION SHEET CAREFULLY  
BEFORE INSTALLING  
AND SAVE FOR FUTURE USE**

**Application**

These actuators are designed to fit Johnson Controls VG4000 and VG5000 series valves.

**WARNING**

- The actuators are not equipped with a power supply switch. Therefore an additional switch to isolate the device should be included in the power supply wiring to it.
- Switch off power supply when installing or servicing to prevent damage or electrical shock.

**Note:** These actuators are intended to control equipment under normal operating conditions. Where failure or malfunction of the actuator could lead to an abnormal operating condition that could cause personal injury or damage to the equipment or other property, other devices (limit or safety controls) or systems (alarm or supervisory systems) intended to warn of or protect against failure or malfunction of the actuator must be incorporated into and maintained as part of the control system.

**Wiring**

- Make sure that the line power supply is in accordance with the power supply specified on the device.
- All wiring should conform to local codes and must be carried out by authorized personnel only.
- When using multi-stranded wire apply a cable ferrule to the cable end.

**Check out procedure**

Before leaving the installation observe at least three complete operating cycles to be sure that all components are functioning correctly. If the device is not working properly and the mounting and all wiring is correct, the device should be replaced. Please contact your nearest supplier.

This document is subject to change without notice

**FRANÇAIS**

**LISEZ CETTE FEUILLE D'INSTRUCTION  
ATTENTIVEMENT AVANT L'INSTALLATION  
ET METTEZ-LA DE CÔTÉ  
POUR UN USAGE FUTUR.**

**Application**

Les actionneurs de la série VA-7010 sont conçus pour être montés sur les corps de vanne séries VG4000 et VG5000.

**ATTENTION**

- L'actionneur n'est pas équipé d'un interrupteur. Un interrupteur extérieur doit être installé sur le câble d'alimentation du actionneur pour isoler l'appareil.
- Couper l'alimentation avant toute intervention afin d'éviter tout risque de détérioration ou électrocution.

**Note:** L'actionneur est destiné à commander des équipements dans des conditions d'exploitation normales. Lorsqu'une défaillance ou un mauvais fonctionnement de l'actionneur peut entraîner des conditions d'exploitation anormales pouvant provoquer des dommages corporels ou matériels, il convient d'intégrer dans le système de commande d'autres dispositifs (commandes de limite ou de sécurité) ou systèmes (systèmes d'alarme ou de surveillance) destinés à prévenir ou à protéger contre toute défaillance ou dysfonctionnement de l'actionneur. Ces dispositifs et systèmes complémentaires doivent en outre faire l'objet d'un entretien et d'une maintenance appropriés.

**Câblage**

- Vérifier que la tension d'alimentation secteur est la même que celle spécifiée pour l'appareil.
- Tous les raccordements doivent être conformes aux normes en vigueur et ne peuvent être réalisés que par du personnel autorisé.
- En cas d'utilisation de câble souple multi-brins, utiliser un embout à sertir.

**Procédure de vérification**

Avant de quitter l'installation, veuillez vérifier que les composants fonctionnent correctement, pendant au moins trois cycles de fonctionnement. En cas de non fonctionnement alors que le montage et le câblage sont corrects, remplacer l'appareil. Pour ce faire, consultez l'agence Johnson Controls la plus proche.

Document non contractuel pouvant être modifié sans préavis

**DEUTSCH**

**LESEN SIE DIESE ANLEITUNG VOR DER  
INSTALLATION SORGFÄLTIG DURCH UND  
BEWAHREN SIE SIE FÜR SPÄTERE  
REFERENZZWECKE AUF.**

**Anwendung**

Die Ventiltriebe der Baureihe VA-7010 sind für die Verwendung mit den Johnson Controls Ventilen VG4000 und VG5000 geeignet.

**WARNUNG**

- Der Ventiltrieb hat keinen Netzschalter. Es sollte deshalb ein Netzschalter in der Zuleitung des Gerätes installiert werden.
- Vor Installations- und Wartungsarbeiten ist die Stromversorgung abzuschalten, um Schäden an Personen oder Sachen zu vermeiden.

**Hinweis:** Das Ventiltrieb ist zur Steuerung von Geräten unter normalen Betriebsbedingungen ausgelegt. In Fällen, in denen eine Fehlfunktion oder ein Defekt des Ventiltriebe zu außergewöhnlichen Betriebsbedingungen führen könnte, die Verletzungen oder die Beschädigung von Geräten oder anderen Einrichtungsgegenständen nach sich ziehen könnten, sollten andere Geräte (Toleranz- oder Sicherheitssteuerungen) oder Systeme (Alarm- oder Überwachungssysteme), die vor einem Defekt oder einer Fehlfunktion des Ventiltriebe warnen oder dagegen schützen, als Teil des Steuersystems eingesetzt und gewartet werden.

**Verdrahtung**

- Alle Verdrahtungen müssen den am Einsatzort geltenden Vorschriften entsprechen und sind ausschließlich dazu befugten Personen vorbehalten.
- Die Spannungsversorgung muß mit den auf dem Gerät vorgesehenen Angaben übereinstimmen.
- Bei Verwendung feindrätiger Leitungen sind Ademenhülsen zu verwenden.

**Funktionsprüfung**

Vor Abschluß der Installationsarbeiten sollte die einwandfreie Funktion des Geräts überprüft werden, indem ca. drei vollständige Arbeitszyklen durchfahren werden. Falls das Gerät nicht ordnungsgemäß arbeitet und die Installation und Verdrahtung fehlerfrei ist, sollte es ausgetauscht werden. Bitte sprechen Sie den Sie betreuenden Lieferanten an.

Technische Änderungen vorbehalten

**DUTCH**

**LEES DEZE GEBRUIKSAANWIJZING  
AANDACHTIG DOOR ALVORENS DE REGELUNIT  
TE INSTALLEREN EN BEWAAR DEZE  
VOOR NADERE INFORMATIE**

**Toepassing**

De VA-7040 servomotor is speciaal ontworpen voor de Johnson Controls VG4000 of VG5000 afsluiters.

**LET OP**

- Er dient een scheidingschakelaar in de voeding naar de VA-7010 te worden aangebracht omdat deze niet is voorzien van een voedingsschakelaar.
- Schakel bij het installeren of tijdens onderhoud de stroom uit om beschadiging en/of elektrische schokken te voorkomen.

**Opmerking:** De VA-7010 is bedoeld voor het onder normale bedrijfscondities regelen van apparatuur. Indien een defect aan of het slecht functioneren van de VA-7010 regelaar kan leiden tot abnormale bedrijfscondities, welke tot persoonlijk letsel of schade aan de apparatuur of aan andere bezittingen kan leiden, dienen andere apparaten (begrenzing of beveiligingsapparatuur) of systemen (alarm of overkoepelende systemen) ter alarmering of beveiliging tegen het niet goed functioneren van de VA-7010 te worden geventueerd in en te worden onderhouden als onderdeel van het regel systeem.

**Bekabeling**

- Zorg ervoor, dat de voedingsspanning overeenkomt met de spanning, zoals weergegeven op het apparaat.
- De installatie dient te voldoen aan de plaatselijke voorschriften en mag alleen worden uitgevoerd door bevoegd personeel.
- Bij gebruik van soepele kabel dienen de kabeleinden te worden voorzien van opgekrompen kabelschoentjes.

**Inbedrijfstelling**

Controleer in tenminste drie open/dicht cycli de juiste werking van het apparaat, voordat u de installatie onbeheerd achterlaat. Als het apparaat niet naar behoren functioneert en de montage en elektrische aansluitingen correct zijn uitgevoerd, dient het apparaat te worden vervangen. Neem hiervoor contact op met uw leverancier.

Dit document kan zonder kennisgeving gewijzigd worden

**SVENSKA**

**LÄS NOGRANT IGENOM ANSVISNINGARNA  
FÖRE INSTALLATIONEN FÖRVARA  
DESSA FÖR FRAMTIDA BEHOV**

**Applikation**

Serien VA-7040 ställdon är utvecklade för att passa Johnson Controls VG4000 och VG5000 ventiler.

**VARNING**

- VA-7010 är inte utrustad med spänningsbrytare. Därför måste en spänningsbrytare, som isolerar produkten från övdgt, installeras till VA-7010.
- Koppla bort strömförsörjningen före installation eller service för att förhindra skador eller elektrisk stöt.

**Obs!** Dessa VA-7010 är endast avsedda för normala drifttillstånd. Om skada eller felfunktion av VA-7010 kan orsaka onormala drifttillstånd med påföljande risk för person- eller saksador, är det nödvändigt att bygga in apparater (säkerhetsbegränsare och -kontrollanordningar) eller system (larm eller övervakningssystem) och göra dem till en del av kontrollsystemet med uppgiften att signalera eller skydda VA-7010 mot eventuella felfunktioner eller skador.

**Inkoppling**

- Var säker spänningsförsörjningen stämmer överens med spänningen som är specificerad på produkten.
- All inkoppling ska överensstämma med de lokala regler och bestämmelser måste göras av auktoriserad personal.
- När det används mångledad kabel, sätt dit i en kabelsko i kabeländarna.

**Testprocedur**

Var säker på att komponenterna fungerar korrekt minst tre omgångar innan anläggningen lämnas. Om det inte är så och all inkoppling är korrekt måste produkten bytas ut. Kontakta Din närmaste leverantör.

Detta dokument kan ändras utan förhandsmeddelande

**ITALIANO**

**LEGGERE ATTENTAMENTE LE ISTRUZIONI  
PRIMA DELL'INSTALLAZIONE  
E CONSERVARE PER USO FUTURO**

**Applicazione**

Questi attuatori sono costruiti per adattarsi alle valvole Johnson Controls VG4000 e VG5000.

**ATTENZIONE**

- L'attuatore non è provvisto di interruttore d'alimentazione. Per poter quindi isolare l'apparecchio, prevedere un interruttore addizionale.
- Durante l'installazione o la manutenzione disattivare sempre l'alimentazione per prevenire danni o scosse elettriche.

**Nota:** L'attuatore è previsto per il controllo di apparecchiature in condizioni operative normali. Nei casi in cui un guasto o un errato funzionamento dell'attuatore potesse portare a una condizione operativa anomala in grado di provocare lesioni alle persone o danni all'apparecchiatura e ad altro, è necessario incorporare dispositivi (limitatori o comandi di sicurezza) o sistemi (sistemi di allarme o di supervisione) aggiuntivi destinati a dare segnalazione o protezione in caso di guasto o errato funzionamento dell'attuatore e questi devono essere mantenuti come parte del sistema di controllo.

**Collegamenti**

- Assicurarsi che la tensione di rete sia la stessa di quella specificata sull'apparecchiatura.
- Tutti i collegamenti devono essere conformi alla regolamentazione locale e devono essere effettuati solo da personale autorizzato.
- Quando si usa un cavo con conduttore a trefoli occorre applicare un capocorda alla fine di ogni filo.

**Procedura di controllo finale**

Prima di lasciare l'installazione osservare almeno tre cicli completi di funzionamento per essere sicuri che tutti i componenti funzionino correttamente. Se l'apparecchiatura non funziona correttamente e il collegamento di tutti i fili è corretto, l'apparecchiatura deve essere sostituita. Per la sostituzione, contattare il rivenditore più vicino.

Questo documento è soggetto a variazioni senza preavviso