



techsystem

automatyka klimatyzacja wentylacja

▸ zapoznaj się z naszą ofertą

Instruction sheet

P77 Single Pressure Control

Specification Specificatie Especificação Beskrivelse Technická data	Description Especificación Specificationer Spesifikasjoner	Spesifikation Specifiche Erittely Προδιαγραφές
---	---	---

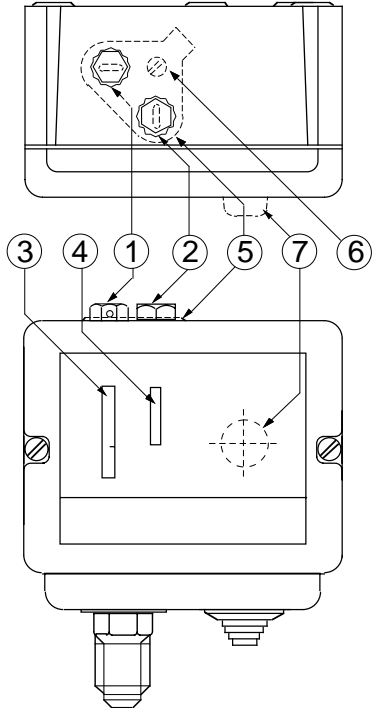

T min.:	-50 °C
PED:	-20 °C
T max.:	+55 °C

Mounting Montage Montagem Montering Instalace	Montage Montaje Montering Montering	Montage Montaggio Κιinnitys Μοντάρισμα
---	--	---

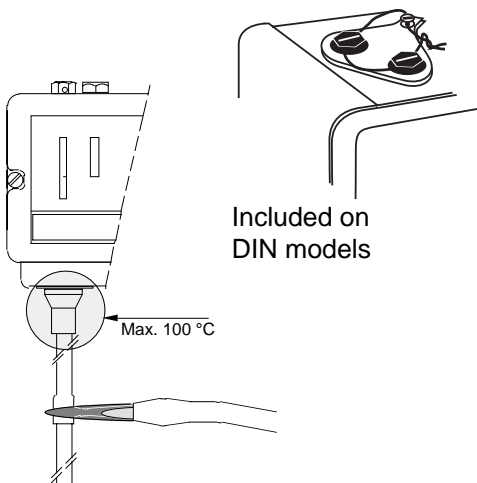
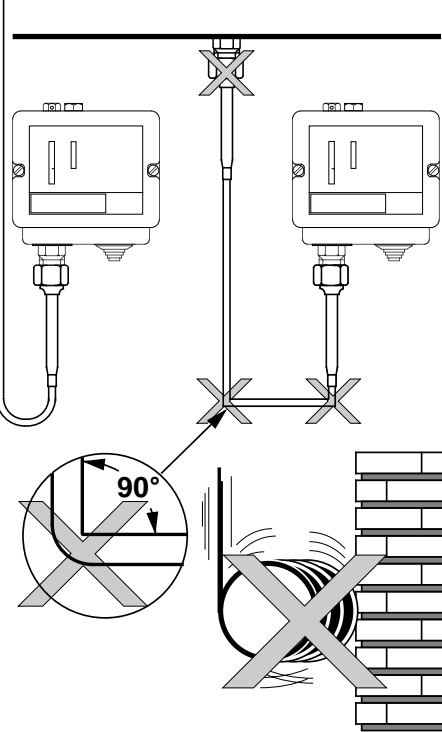
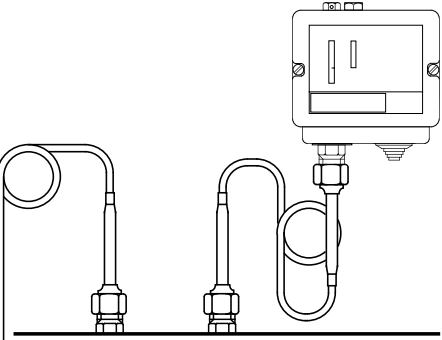

Included on DIN models

Mounting Montage Montagem Montering Instalace	Montage Montaje Montering Montering	Montage Montaggio Κιinnitys Μοντάρισμα
---	--	---

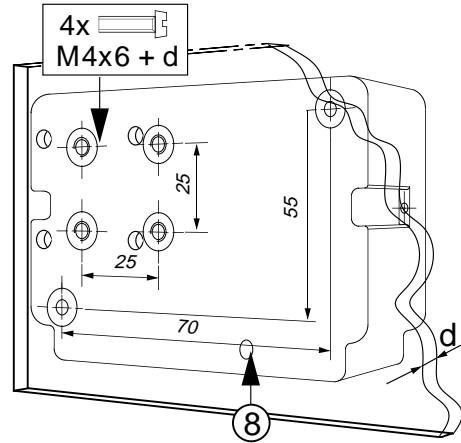
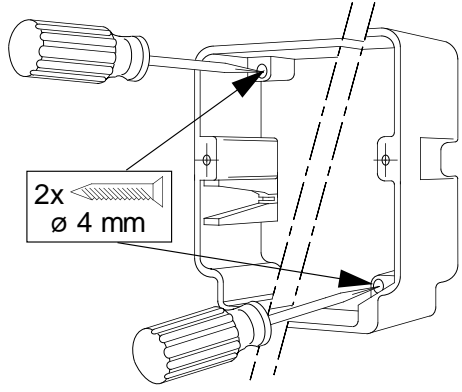

Wiring Bedrading Kabling Καλωδιωση Zapojeni	Raccordement Cablado Cablagem	Verdrahtung Cablaggio Ledningar Elektrisk installation
---	-------------------------------------	---

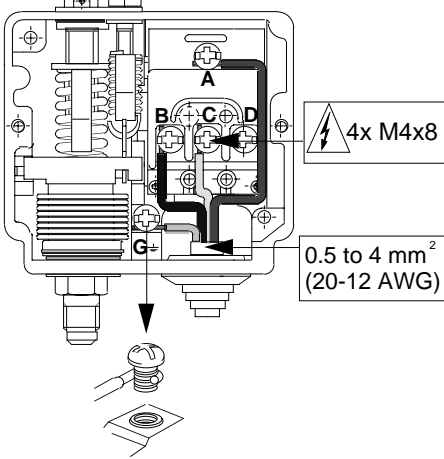

Adjustment Instelling Ajuste Ρύθμιση Seřizení	Réglage Ajuste Justering Justering	Einstellung Regolazione Säätö Justering
---	---	--

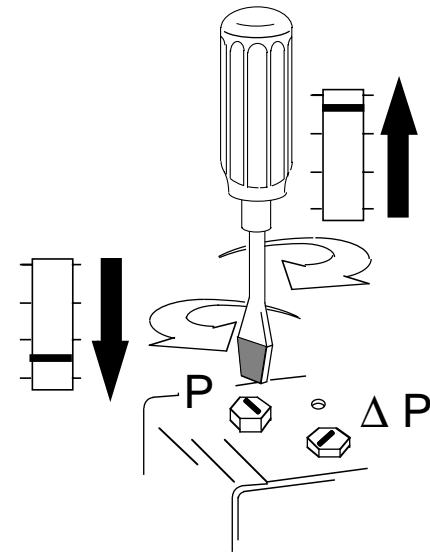

Adjustment Instelling Ajuste Ρύθμιση Seřizení	Réglage Ajuste Justering Justering	Einstellung Regolazione Säätö Justering
---	---	--

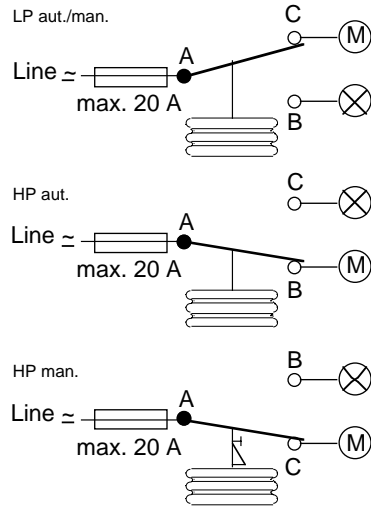
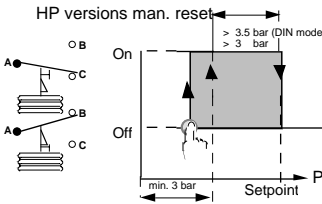
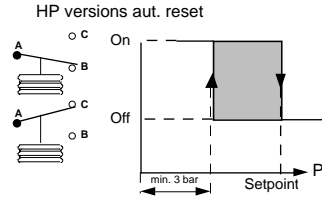
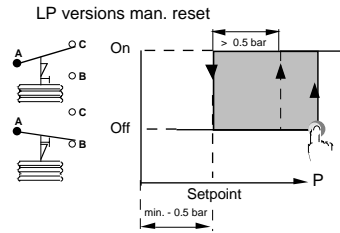
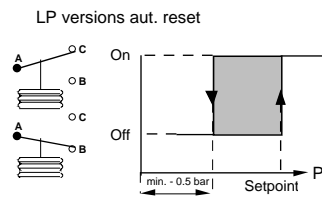

Specification Specificatie Especificação Beskrivelse Technická data	Description Especificación Specificationer Spesifikasjoner	Spesifikation Specifiche Erittely Προδιαγραφές
---	---	---

Electrical rating: 16(10) A, 400V ~ 230V ~, 12W (pilot duty only)
 Enclosure: IP54 according to DIN 40050 and IEC 144
 Amb. temp. limits: -50 to +55 °C for standard models
 -20 to +55 °C for DIN approved models
 Storage temp.: -50 to +55 °C
 Max. bellows press.: Range -0.3 to 2 bar : 4 bar
 -0.5 to 7 bar : 22 bar
 (ammonia models only) -0.5 to 7 bar : 14 bar
 1 to 10 bar : 15 bar
 0.35 to 21 bar : 30 bar
 3 to 30 bar : 33 bar

note: 1 bar = 100 kPa = 14.5 psi

ENGLISH

READ THIS INSTRUCTION SHEET CAREFULLY BEFORE INSTALLING. RETAIN IT SAFELY FOR FUTURE REFERENCE.

- 1 Setpoint adjustment screw (P)
- 2 Differential adjustment screw (not on manual reset models) (ΔP)
- 3 Setpoint indicator
- 4 Differential indicator (not on manual reset models)
- 5 Lock plate (if applied)
- 6 Lock plate screw (if applied)
- 7 Reset button (manual reset models only)
- 8 Drainhole

The P77 is a pressure control designed to sense pressure of non-corrosive refrigerants. The P77xxx-97xx series are also suitable for use in ammonia applications.

According to EN 60730 it is a type 1 action, incorporate control, suitable for surface mounting on a plane surface and for use in normal pollution situation.

These controls are designed for use only as operating controls. Where an operating control failure would result in personal injury or loss of property it is the responsibility of the installer to add devices or systems that protect against, or warn of, control failure.

INSTALLATION

Note

This device is provided with a drainhole on the backside for constant draining of condensate. Under normal mounting conditions i.e. in upright position against a wall, this provision is sufficient for a normal performance under IP54 conditions. For a different way of mounting be sure that provisions will be made to maintain the IP54 class conditions and permanent drain function.

Disconnect from power supply before the cover is removed.

Wiring

All wiring should conform to local codes and must be carried out by authorized personnel only. When using multi-stranded wire apply a cable ferrule to the cable end.

Check out procedure

Before leaving the installation observe at least three complete operating cycles to be sure that all components are functioning correctly. If not contact your supplier.

FRANÇAIS

LISEZ ATTENTIVEMENT CES INSTRUCTIONS AVANT DE COMMENCER L'INSTALLATION ET CONSERVEZ-LES POUR VOUS Y REFERER ULTERIEUREMENT

1. Vis de réglage de la consigne (P)
2. Vis de réglage du différentiel (pas sur les modèles de réenclenchement manuel)(ΔP)
3. Indicateur de consigne
4. Indicateur du différentiel (pas sur les modèles de réenclenchement manuel)
5. Case de serrure (si elle existe)
6. Vis de la case de serrure (si elle existe)
7. Bouton de réenclenchement (pour les modèles à réenclenchement manuel uniquement)
8. Perçage de drainage

Le modèle P77 est un régulateur de pression destiné à détecter la pression de réfrigérants non corrosifs. Les séries P77xxx-97xx conviennent également dans l'emploi d'applications d'ammoniac.

D'après la norme EN 60730 c'est un régulateur incorporé, action type 1, conçu pour un montage sur surface plane et utilisé dans des environnements normalement pollués.

Cet appareil est destiné à assurer des fonctions de régulation. Lorsque la panne ou le mauvais fonctionnement de ce dernier risque d'entraîner des dommages matériels ou corporels, il est de la responsabilité de l'installateur de prévoir des organes de sécurité indépendants afin de ne pas utiliser le régulateur en équipement de sécurité.

INSTALLATION

Remarque

Cet appareil est fourni avec un perçage de drainage situé à l'arrière afin de drainer les condensats de façon constante. Dans des conditions normales de montage, c'est-à-dire lorsqu'il est fixé bien droit contre le mur. Cette mesure est suffisante en cas d'utilisation normale répondant aux conditions IP54. Si le montage est différent, veillez à ce que les mesures respectent les conditions de la classe IP54 et assurent la fonction de drainage en permanence.

Couper l'alimentation électrique avant d'enlever le couvercle.

Câblage

Tous les raccordements doivent être conformes aux normes en vigueur et ne peuvent être réalisés que par du personnel autorisé. En cas d'utilisation de câble souple multi-brins, utiliser un embout à sertir.

Procédure de contrôle

Après avoir terminé l'installation, observez au moins trois cycles complets de fonctionnement pour s'assurer que tous les composants fonctionnent correctement. Si cela n'est pas le cas, contactez votre fournisseur.

DEUTSCH

BITTE LESEN SIE DIESE ANWEISUNGEN VOR DER INSTALLATION SORGFÄLTIG DURCH UND BEWAHREN SIE SIE ZUR WEITEREN VERWENDUNG AUF.

- 1 Sollwertinstellschraube (P)
- 2 Differentialeinstellschraube (Nicht bei Modellen mit manueller Rückstellung)(ΔP)
- 3 Sollwertanzeige
- 4 Differentialanzeige (Nicht bei Modellen mit manueller Rückstellung)
- 5 Sicherungsscheibe (falls zutreffend)
- 6 Sicherungsschraube (falls zutreffend)
- 7 Rückstellaste (Nur Modelle mit manueller Rückstellung)
- 8 Drainage-Öffnung

Der P77 ist ein Druckregler zum Fühlen des Drucks nichtagressiver Kühlmittel. Die Baureihe P77xxx-97xx ist auch für den Einsatz in Verbindung mit Ammoniak geeignet.

Dieses ist entsprechend EN 60730 ein Wirkungsweise Typ 1, Integriertes Regel- und Steuergerät. Geeignet als Aufbaugerät, z. B. für Wandmontage und für Anwendung in Umgebungsbedingungen mit üblicher Verunreinigung.

Diese Regler sind ausschließlich zur Verwendung als Bedienelemente vorgesehen. In Situationen, in denen das Versagen eines Bedienelementes Personenschäden oder Sachverluste nach sich ziehen kann, ist der Installateur dafür verantwortlich, entsprechende Vorrichtungen oder Systeme einzubauen, die einem Regelversagen entgegenwirken oder die als entsprechende Frühwarnsysteme dienen.

Montage

Hinweis

An der Rückseite dieses Gerät befindet sich eine Drainage-Öffnung, über die Kondenswasser permanent abgeführt wird. Unter normalen Montagebedingungen, d.h. in aufrechter Position an einer Wand, gewährleistet diese Vorkehrung eine normale Leistung gemäß den Anforderungen von Schutzart IP54. Bei einer anderen Montageposition ist durch entsprechende Vorkehrungen sicherzustellen, daß die Anforderungen von Schutzart IP54 erfüllt werden und eine permanente Drainage gewährleistet ist.

Vor dem Entfernen des Deckels Spannung abschalten.

Verdrahtung

Alle Verdrahtungen müssen den am Einsatzort geltenden Vorschriften entsprechen und sind ausschließlich dazu befugten Personen vorbehalten. Bei Verwendung feindrätiger Leitungen sind Adernhülsen zu verwenden.

Überprüfung

Vor dem Verlassen der Anlage sollten Sie diese mindestens drei Betriebszyklen beobachten und überprüfen, daß alle Komponenten ordnungsgemäß funktionieren. Sollte dies nicht der Fall, wenden Sie sich bitte an Ihren Händler.

NEDERLANDS

NEEM DEZE INSTRUCTIES GRONDIG DOOR ALVORENS U BEGINT MET HET INSTALLEREN EN BEWAAR ZE VOOR TOEKOMSTIG GEBRUIK

- 1 Setpoint instelschroef (P)
- 2 Differentie instelschroef (niet op man. reset modellen) (TP)
- 3 Setpoint aanwijsschaal
- 4 Differentie aanwijsschaal (niet op man. reset modellen)
- 5 Borgplaat (indien meegeleverd)
- 6 Borgplaat schroef (indien meegeleverd)
- 7 Reset drukknop (allen op man. reset modellen)
- 8 Condens afvoeropening

De P77 is een pressostaat ontworpen voor het meten van drukken van niet corrosieve koelmiddelen. De P77xxx-97xx series zijn ook te gebruiken voor ammoniak toepassingen.

Volgens EN 60730 is het een type 1 actie in te bouwen apparaat, geschikt voor montage op een plat oppervlak en geschikt voor gebruik in een normaal vervuilde omgeving.

Deze apparaten zijn alleen ontworpen voor gebruik als regelaar. Als een foute werking van de regelaar persoonlijk letsel of schade kan veroorzaken, moet de installateur beveiliging of alarm apparatuur aansluiten die aangeeft dat de regelaar niet functioneert.

Montage

Opmerking

Dit apparaat is voorzien van een condens afvoeropening, voor permanente afvoer van condens. Onder normale omstandigheden, d.w.z. in verticale positie tegen een wand gemonteerd, is deze voorziening voldoende om onder IP54 condities te kunnen functioneren. Bij een ander montage wijze dient erop te worden gelet dat voorzieningen worden getroffen zodat de permanente afvoer van condens alsmede de IP54 bescherming gehandhaafd blijft.

Schakel de voedingsspanning af voordat het deksel wordt verwijderd.

Bedrading

De installatie, de elektrische aansluiting en de instellingen dienen overeen te stemmen met de plaatselijke voorschriften en mogen enkel worden uitgevoerd door bevoegd personeel.

Indien een draad met flexibele kern wordt toegepast dient het uiteinde van de draden te worden voorzien van een ader eindhuls.

Controleprocedure

Controleer, voordat u de installatie zelfstandig laat werken, gedurende ten minste drie complete werkcycli of alle onderdelen correct werken. Werk de installatie niet correct, neem dan contact op met uw leverancier.

ESPAÑOL

! LEA DETENIDAMENTE ESTA HOJA DE INSTRUCCIONES ANTES DE REALIZAR LA INSTALACION Y GUARDELA PARA FUTURAS CONSULTAS

- Tornillo de ajuste del punto de control**(P)**
- Tornillo de ajuste diferencial (no está presente en los modelos de restauración manual) **(ΔP)**
- Indicador del punto de control
- Indicador diferencial (no está presente en los modelos de restauración manual)
- Placa de bloqueo (si se aplica)
- Tornillo de la placa de bloqueo (si se aplica)
- Botón de restauración (sólo en los modelos de restauración manual)
- Agujero de drenaje

El P77 es un control de presión diseñado para detectar la presión de refrigerantes no corrosivos. La serie P77xxx-97 también es adecuada para su utilización en aplicaciones con amoniaco.

Según EN 60730, es un acción tipo 1, control incorporado, adecuado para montaje en superficie en una superficie plana y para uso en condiciones de contaminación normal.

Estos controles están diseñados para ser utilizados solamente como controles de funcionamiento. En los casos en que un fallo de control de funcionamiento pudiera producir daños personales o a propiedades, es responsabilidad del instalador añadir los dispositivos o sistemas que protejan o adviertan de los fallos de control.

INSTALACIÓN

Nota

Este dispositivo se suministra con un agujero de drenaje en la parte posterior para un drenaje constante del condensado. En condiciones de montaje normales, es decir, en posición vertical contra una pared. Esta condición es suficiente para obtener un rendimiento normal, en condiciones IP54. Para una forma de montaje distinta, asegúrese de que se mantengan las condiciones de clase IP54 y la función de drenaje permanente.

⚠ Desconectar la corriente antes de quitar la tapa.

Cableado

Todo el cableado debe cumplir las normativas locales y debe realizarse solamente por el personal autorizado. Cuando se utiliza cable flexible aplicar terminales en los extremos.

Procedimiento de comprobación

Antes de finalizar la instalación, observe por lo menos tres ciclos de operación completos para asegurarse que todos los componentes estén funcionando correctamente. Sino es así, póngase en contacto con su proveedor.

ITALIANO

! LEGGERE ATTENTAMENTE LE ISTRUZIONI PRIMA DELL'INSTALLAZIONE E CONSERVARE PER FUTURE CONSULTAZIONI

- Vite di regolazione del valore di riferimento **(P)**
- Vite di regolazione del differenziale (eccetto modelli ad azzeramento manuale) **(ΔP)**
- Indicatore del valore di riferimento
- Indicatore del differenziale (eccetto modelli con azzeramento manuale)
- Piastra di bloccaggio (se prevista)
- Vite della piastra di bloccaggio (se prevista)
- Pulsante di azzeramento (solo modelli con azzeramento manuale)
- Foro di scarico

Il dispositivo P77 è un regolatore di pressione in grado di rilevare la pressione di refrigeranti non corrosivi. Le serie P77xxx-97xx sono adatte anche per l'impiego a contatto con l'ammoniaca.

Secondo le EN 60730 è un azione tipo 1, Regolatore incorporato, adatto per montaggio su una superficie piatta e per uso in situazioni di normale inquinamento.

Questi dispositivi hanno esclusivamente la funzione di comandi. Se un comando può provocare danni alle persone o alle cose, è responsabilità dell'installatore agglungere gli opportuni dispositivi o sistemi di protezione o di segnalazione dello stato di guasto del comando stesso.

INSTALLAZIONE

Nota

Questo dispositivo presenta un foro sul retro per lo scarico continuo della condensa. In normali condizioni di montaggio, ossia, in posizione verticale a parete, risulta sufficiente per prestazioni normali in classe IP54. Anche in caso di montaggio in posizione diversa, assicurarsi che sia mantenuta la protezione IP54 e lo scarico continuo della condensa.

⚠ Staccare l'alimentazione prima di togliere il coperchio.

Cablaggio

Il cablaggio deve essere conforme alle normative locali ed essere eseguito esclusivamente da personale autorizzato. Quando si usa un cavo con filo a trefoli occorre applicare un capocorda alla fine di ogni filo.

Messa in funzione

Prima di concludere l'installazione, osservare almeno tre cicli operativi completi per accertare il corretto funzionamento di tutti i componenti. In caso di irregolarità, contattare il proprio fornitore.

PORTUGUÊS

! LEIA ATENTAMENTE ESTA FOLHA DE INSTRUÇÕES ANTES DE PROCEDER À INSTALAÇÃO E GUARDE-A PARA UTILIZAÇÃO FUTURA.

- Parafuso de regulagem do ponto de referência **(P)**
- Parafuso de ajuste diferencial (não nos modelos de reinicialização manual) **(ΔP)**
- Indicador do ponto de referência
- Indicador diferencial (não nos modelos de reinicialização manu al)
- Placa de bloqueio (eventual)
- Parafuso de placa de bloqueio (eventual)
- Botão de reinicialização (somente nos modelos de reinicialização manual)
- Orifício de drenagem

O P77 é um controlador de pressão destinado à detecção de pressão de refrigerantes não corrosivos. As séries P77xxx-P97xx servem também para o uso em aplicações com amoniaco.

Segundo EN 60730 é um açção tipo 1, Controlador incorporado, apropriado para montagem de superfície sobre uma superfície plana e para a utilização em condições normais de poluição.

Estes controladores foram concebidos exclusivamente para a utilização como controladores operacionais. Quando uma falha do controlador operacional possa resultar em ferimentos físicos ou perda de propriedades, recal sobre o instalador a responsabilidade o acréscimo de dispositivos ou sistemas que protejam ou alertem contra uma falha do controlador.

INSTALAÇÃO

Observação

Este aparelho possui um orifício de drenagem no lado traseiro para a drenagem constante de condensação. Sob condições normais de montagem, ou seja, na posição vertical e contra a parede. Isto deve ser suficiente para um desempenho normal sob as condições IP54. Para uma forma de montagem diferente, assegure-se de que as provisões estejam conforme as condições para a categoria IP54 e que tenha lugar uma drenagem permanente.

⚠ Antes de retirar a tampa, desligue a alimentação elétrica.

Conexões

Todas as conexões devem estar conforme os códigos locais e efectuadas somente por pessoal autorizado. Ao ser utilizado cabo multifilar, monte um adaptador de cabo na extremidade do cabo.

Procedimento de controlo

Antes de abandonar a instalação, observe pelo menos três ciclos de funcionamento completos para assegurar-se de que todos os componentes funcionem correctamente. Do contrário, contacte o seu fornecedor.

SVENSKA

! LÄS NOGA DESSA INSTALLATIONSANVISNINGAR INNAN INSTALLATIONEN UTFÖRS OCH BEVARA DEM FÖR FRAMTIDA REFERENS.

- Inställningsskruv för inställningspunkt **(P)**
- Inställningsskruv för differentieljustering (ej på modeller med manuell nollställning) **(ΔP)**
- Indikator för inställningspunkt
- Indikator för differentialjustering (ej på modeller med manuell nollställning)
- Låsplatta (om använd)
- Skruv för låsplatta (om använd)
- Nollställningsknapp (enast på modeller med manuell nollställning)
- Avloppshål

P77 är en tryckkontroll som konstruerats för att avkänna trycket av icke-korrosiva kylmedel. P77 xxx-97xx serien är även lämpliga för ammoniakstillämpningar.

I hänvisningen till EN 60730 är av typ 1 styrning , inkomparerad styrning lämpade för montering på plan yta i en normalt nedsmutsad omgivning.

Denna styrenhet är utformad för att användas som opererande styrenhet och skall därför endast användas som sådan. Det är installatörens ansvar att förse installationen med enheter och/eller säkerhetssystem som förebygger att eventuellt skada tillfogas personer eller egendom till följd av driftfel i styrenheten.

Installation

Obs!

Denna styrenhet är på baksidan försedd med ett avloppshål för konstant dränering av kondens. Under normala monteringsförhålanden, t ex i upprätt läge på en vägg, förser detta med normala prestanda under IP54-villkor. För annan typ av montering, försäkra att åtgärder vidtas för att upprätthålla IP54-klassens villkor och för konstant dräneringsfunktion.

⚠ koppla bort spänningen innan täcklocket tas bort.

Ledningar

All kabeldragng ska utföras enligt gällande bestämmelser och får endast utföras av behörig personal. När det används mångledad kabel, sätt dit i en kabelsko i kabeländarna.

Kontrollera proceduren

Efter installationen bör man övervaka minst tre hela operationscyklar fungerar som de ska. Om detta inte är fallet, kontakta leverantören.

SUOMI

! LUE TÄMÄ OHJELEHTINEN ENNEN ASENNUSTA HUOLELLISESTI JA SÄÄLYTÄ SE MYÖHEMMÄN TARPEEN VARALTA

- Asetusarvon säätöruuvi **(P)**
- Erotuksen säätöruuvi (ei manuaalisissa malleissa) **(ΔP)**
- Asetusarvon ilmaisin
- Erotuksen ilmaisin (ei manuaalisissa malleissa)
- Lukon varmistuslaatta (mikäli tilattu)
- Varmistusruuvi (mikäli tilattu)
- Nollausnappula (vain manuaalisissa malleissa)
- Tyhjennysreikä

P77 on paineen säädin, joka on tarkoitettu mittaamaan ruostumattomien kylmäilaitteiden painetta. P77xxx-97xx sarjat sopivat käytettäväksi myös ammoniakkijäähdytyskoneissa.

EN 60730- normin mukaan kyseessä on tyyppiä 1 toiminta, laitteeseen kiinteästi kuuluva säädin, soveltuu asennettavaksi tasaiselle pinnalle ja voidaan käyttää normaalissa saastetilanteessa.

Nämä ohjausreleet on tarkoitettu vain laitteiston toiminnan ohjaukseen. Jos ohjaushäiriö voi johtaa henkilö- tai aineellisiin vahinkoihin, asentajan velvollisuutena on huolehtia tarvittavista lisälaitteista tai -järjestelmistä, jotka suojaavat ihmisiä ja laitteistoa ohjaushäiriön seurauksilta tai varoittavat häiriöstä.

ASENNUS

Huomio

Tämä laite on varustettu takaosassa sijaitsevalla tyhjennysreillää jatkuvan kosteuden poistumisen varmistamiseksi. Normaalissa olosuhteissa laite tulee kiinnittää pystysuoraan seinää vasten. Tämä on riittävä normaaliin toimintaan IP54-ehtojen vallitessa. Mikäli laite kiinnitetään eri tavalla, varmistu siitä, että se säädetään niin, että IP54-luokan ehdot ovat voimassa ja että tyhjennystoiminto on jatkuva.

⚠ Katkaise virta ennen suojuksen poistamista.

Kytkenät

Johdotus on tehtävä paikallisten määräysten mukaisesti ja sen saa suorittaa vain ammattitaitoinen henkilö. Käytettäessä monisäikeistä johtoa kaapelin holkki tulee kiinnittää kaapelin päähän.

Alkutarkastus

Ennen kuin laitteisto jätetään toimimaan ilman valvontaa, sen toimintaa on tarkkailtava ainakin kolme täyden jakson ajan. Tällöin on varmistettava, että kaikki komponentit toimivat kunnolla. Jos laitteisto ei toimi asianmukaisesti, ota yhteys sen toimittajaan..

DANSK

! LÆS DENNE VEJLEDNING GRUNDIGT FØR INSTALLATION OG GEM DEN TIL SENERE BRUG

- Drejeskive til indstillingsværdien **(P)**
- Differential justeringssskrue (ikke på manuelle justerings modeller) **(ΔP)**
- Indikator af indstillingsværdien
- Differential indikator (ikke på manuelle justerings modeller)
- Låseplade (hvis den anvendes)
- Låsepladeskrue (hvis den anvendes)
- Justerings knap (kun ved manuelle justerings modeller)
- Drænhul

P77 er et tryk kontrolapparat designet til føle tryk af rustfrikøleanlæg. P77xxx - 97xx serierne er også egnet til brug i ammoniak applikationer.

Ifølge EN 60730 er det en type 1 funktion, indkorporeret kontrol, tilpasset til frontmontage på en plan front og til anvendelse i normale omgivelser.

Disse regulatorer er kun beregnet til at blive brugt som driftsregulatorer. Hvis en fejl i en driftsregulator kan resultere i fare for personer eller materielle skader, er installatøren ansvarlig for, at der installeres anordninger eller systemer, som beskytter eller advarer mod fejl i regulatoren.

Installation

Note

Denne indretning er forsynet med et drænhul på bagsiden, til konstant dræning af kondensvand. Under normale monteringsforhold skal den hænges i lodret position imod væggen. Disse forhold er tilstrækkelige til en normal præstation under IP54 omstændigheder. Hvis den monteres på anden måde, kræves der andre forhold for at bevare IP54 klasse omstændighederne og en permanent drænfunktion.

⚠ Forsyningsspænding skal kobles fra før dæksel afmonteres.

Elektrisk installation

Ledningsføring skal udføres i henhold til lokale forskrifter og må kun udføres af autoriseret personale. Ved anvendelse af flerleder kabel, skal der monteres kabelsko på endene.

Test procedure

Før installationen afsluttes. Observer mindst tre komplette betjenings cyklusser, for at være sikker på, at alle komponenter fungerer korrekt. Hvis det ikke er tilfældet, tag kontakt med Deres leverandør.

NORSK

! LES DENNE VEILEDNINGEN GRUNDIG FØR INSTALLERING, OG GJEM DEN FOR FREMTIDIG BRUK.

- Skive for settpunkt. **(P)**
- Differensial justeringssskrue (ikke på modeller med manuell tilbakestilling). **(ΔP)**
- Settpunktindikator.
- Differensial indikator (ikke på modeller med manuell tilbakestilling).
- Låseplate (hvis levert)
- Låseplateskrue (hvis levert)
- Tilbakestillingsknapp (kun på modeller med manuell tilbakestilling).
- Dreneringshull

P77 er en trykkregulator som er konstruert for føling av trykk i ikke-korrosive kjølemedier. P77xxx-97xx serien er også egnet til bruk med ammoniakk.

Ifølge EN 60730 er det en type 1 funksjon, inkomportert kontroll, tilpasset for frontmontasje på en plan front og for bruk i normalt forurensete omgivelser.

Disse regulatorene er kun konstruert for bruk som driftsregulatorer. Hvis en feil på en driftsregulator kan føre til fare for personer eller materielle skader, er det installatørens ansvar å sørge for installering av anordninger eller systemer som beskytter mot, eller advarer om, feil på regulatoren.

Montering

Merk

Denne regulatoren har et dreneringshull på baksiden for kontinuerlig drenering av kondens. Monteres under normale forhold i vertikal stilling på veggen. Dette er tilstrekkelig for normal ytelse under forhold tilsvarende IP54. Ved annen montering må man påse at det tas tiltak for å oppnå forhold tilsvarende klasse IP54 og permanent drenering.

⚠ Koble fra tilførselspenning før deksel demonteres.

Kabling

Kabling skal utføres i samsvar med lokale forskrifter og må bare utføres av autorisert personell. Ved bruk av fler-trådig kabel, bruk kabelsko på endene.

Kontrollprosedyre

Før installasjonen forlates, må man observere minst tre komplette drifts-sykluser, og være sikker på at alle komponenter fungererer riktig. Hvis ikke må leverandøren kontaktes.

ΕΛΛΗΝΙΚΑ

! ΔΙΑΒΑΣΤΕ ΠΡΟΣΕΚΤΙΚΑ ΑΥΤΕΣ ΤΙΣ ΟΔΗΓΙΕΣ ΠΡΙΝ ΑΡΧΙΣΕΤΕ ΤΗΝ ΕΓΚΑΤΑΣΤΑΣΗ ΚΑΙ ΦΥΛΑΞΤΕ ΤΙΣ ΓΙΑ ΜΕΛΛΟΝΤΙΚΗ ΧΡΗΣΗ

- Βίδα ρύθμισης της τιμής αναφοράς **(P)**
- Βίδα ρύθμισης της διαφοράς πίεσης (δεν υπάρχει στα μοντέλα στα οποία η επαναφορά (reset) γίνεται με το χέρι) **(ΔP)**
- Ένδειξη της τιμής αναφοράς
- Ένδειξη της διαφοράς πίεσης (δεν υπάρχει στα μοντέλα στα οποία η επαναφορά γίνεται με το χέρι)
- Ασφαλιστικό έλασμα (εάν έχει τοποθετηθεί)
- Βίδα του ασφαλιστικού ελάσματος (εάν έχει τοποθετηθεί)
- Κουμπί επαναφοράς (μόνο για μοντέλα στα οποία η επαναφορά (reset) γίνεται με το χέρι)
- Οπή αποστράγγισης

Η συσκευή P77 είναι μονάδα ελέγχου πίεσης, σχεδιασμένη να μετρά την πίεση μη διαβρωτικών ψυκτικών μέσωσ. Τα μοντέλα P77xxx-97xx είναι επίσης κατάλληλα για χρήση σε εφαρμογές όπου χρησιμοποιείται αμμωνία.

Σύμφωνα με το πρότυπο EN 60730, είναι ενέργεια τύπου 1, ενσωματωμένη διάταξη ελέγχου, κατάλληλη για τοποθέτηση σε επίπεδη επιφάνεια και για χρήση σε κανονικές συνθήκες σε περιβάλλον με ρύπους.

Αυτοί οι μηχανισμοί ελέγχου έχουν σχεδιαστεί ώστε να χρησιμοποιηθούν αποκλειστικά ως ελεγκτές λειτουργίας. Αποτελεί ευθύνη του τεχνικού εγκατάστασης να προσθέσει μηχανισμούς ή συστήματα αποτροπής ή προειδοποίησης βλαβών του ελεγκτή, ώστε να αποτραπεί το ενδεχόμενο πρόκλησης σωματικών βλαβών ή υλικών ζημιών στην περίπτωση κάποιας δυσλειτουργίας του ελεγκτή.

ΕΓΚΑΤΑΣΤΑΣΗ

Σημείωση

Στο οπίσθιο μέρος της συσκευής υπάρχει μια οπή αποστράγγισης για συνεχή απομάκρυνση των υγροποιημένων ατμών. Εφ' όσον η συσκευή έχει τοποθετηθεί με τον κανονικό τρόπο, δηλαδή σε όρθια θέση επάνω σε τοίχο, η οπή αυτή επαρκεί για κανονική λειτουργία υπό τους όρους που προβλέπει η κλάση IP54. Εάν η συσκευή είναι τοποθετημένη διαφορετικά, βεβαιωθείτε ότι έχουν ληφθεί τα απαραίτητα μέτρα ώστε να πληρούνται οι όροι της κλάσης IP54 και να επιτυγχάνεται συνεχής απομάκρυνση των συμπυκνωμάτων.

⚠ Αποσυνδέστε τη συσκευή από το ρευματολήπτη πριν αφαιρέσετε το κάλυμμα.

Καλωδίωση

Όλες οι καλωδιώσεις θα πρέπει να συμμορφώνονται με τους τοπικούς κανονισμούς και να πραγματοποιούνται μόνο από εξουσιοδοτημένο προσωπικό. Αν χρησιμοποιείτε πολύκλωνο καλώδιο, βάλτε ένα κατάλληλο συνδετήρα στο άκρο του καλωδίου.

Διαδικασία τελικού ελέγχου

Πριν φύγετε από το χώρο της εγκατάστασης, παρατηρήστε τουλάχιστον τρεις κύκλους λειτουργίας για να βεβαιωθείτε ότι όλα τα τμήματα λειτουργούν σωστά. Σε διαφορετική περίπτωση, καλέστε τον προμηθευτή του υλικού. Η καθυστέρηση θα πρέπει να ελέγχεται μετά το τέλος της διαδικασίας εγκατάστασης αλλά και σε τακτά χρονικά διαστήματα.

ČESKY

! Před instalací pozorně pročtěte tento montážní návod a uložte jej na bezpečné místo pro případnou budoucí potřebu.

- Šroub pro změnu bodu nastavení **(P)**
- Šroub pro nastavení difference (není na modelech s ručním resetem) **(ΔP)**
- Indikace bodu nastavení
- Indikace difference (není na modelech s ručním resetem)
- Blokovací deska (je-li použita)
- Blokovací šroub (je-li použit)
- Tlačítko resetování (pouze modely s ručním resetem)
- Odvodnění

P77 tlakový regulátor určený pro snímání tlaku nekorozivního chladiva. Modely řady P77xxx-97xx jsou vhodné také pro použití v aplikacích se čpavkem.

Podle EN 60730 je jeho provoz typu 1, nezávisle instalovaný regulátor, vhodný pro instalaci na rovný povrch a pro použití v podmínkách běžného znečištění.

Tyto regulařory jsou určeny pro použití pouze jako provozní. Pokud by jejich selhání způsobilo zranění osob nebo poškození majetku, je povinností osoby provádějící instalaci připojit zařízení nebo systémy, které ochraňují nebo varují před selháním regulátoru.

Instalace

Pozn.:

Toto zařízení je vybaveno odvodňovacím otvorem na zadní straně modulu pro nepřetržité odvádění kondenzace. Při dodržení běžné instalační polohy – tzn. vertikální poloha na stěně – je toto zajištění dostatečné pro běžný provoz za podmínek IP54. Při odlišném způsobu montáže se ujistěte, zda jsou učiněna příslušná opatření pro dodržení podmínek IP54 a z modulu je soustavně odváděn kondenzát.

⚠ Před demontáží krytu odpojte přívod napájení.

Zapojení

Veškeré zapojení musí odpovídat příslušným normám a musí být provedeno pouze odpovědnými osobami. Při použití vícepramenného vodiče nalisujte na jeho odizolovaný konec zakončovací dutinku.

Kontrola

Před tím, než opustíte instalované zařízení, zkontrolujte alespoň tři kompletní provozní cykly, abyste se ujistili, že všechny součásti pracují správně. V opačném případě se spojte se svým dodavatelem.